

098 \*

seepex Gelenkfett  
Typ und Füllmenge:  
Betriebs- und Wartungsanleitung  
entnehmen

seepex joint grease  
type and filling quantity:  
see operating and  
maintenance instruction

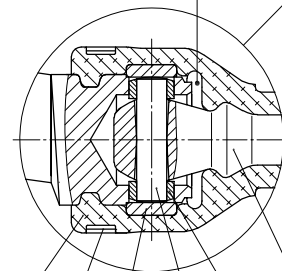

405 \* 406 \* 401 402 \* 403 \* 400 \*

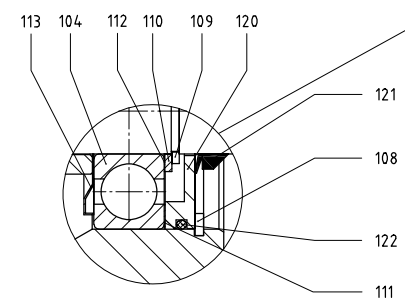

Werkstoff-Ausführung: Edelstahl mit Gewindeflansch  
material construction: stainless steel with thread flange

⊖ Werkzeug  
Betriebs- und Wartungsanleitung  
entnehmen  
  
tool  
see operating and  
maintenance instruction

\* Verschleißteile und Dichtungen  
Betriebs- und Wartungsanleitung  
entnehmen  
  
Wearing parts and sealings  
see operating and  
maintenance instruction

Slip/Chart	Name/Standard	Rev./Norm	Benennung/Denomination Zählung/Number/Strichung/Number	Werkstoff/Material	Bemerkung/Remark	Gezeichnet/Drawn
------------	---------------	-----------	---	--------------------	------------------	------------------

**seepex.com**

Änderungsnummer/Rev. No.	Änderung/Change	Name/Name	Datum/Date	Maßstab/Scale	Werkstoff/Material	Gezeichnet/Drawn
061-005A1		hof	15.05.1995	1:1		

General Information for master drawings:  
 Zeichnungsnummer/Drawing-Number: 061-005A1  
 Entwurf/Checked: hof, 15.05.1995  
 Normen/Normen: DIN 1502  
 Maßstab/Scale: 1:1  
 Werkstoff/Material: LVLFDZHN6.14814815.DWG  
 Urheberrechtsschutz: Diese Zeichnung ist unser Eigentum und unterliegt dem Urheberrecht und verbleibt geschützt. Protection of Copyright: This drawing is our property and is protected too. To the law referring to copyright and related protective laws.

Stck.	Pos.	DE	EN	FR
		Baureihe NS	range NS	série NS
		Schnittzeichnung Nr. 061-005_1	sectional drawing No. 061-005_1	plan no. 061-005_1
		Benennung Stck. / Pos.	denomination Qty. / Item	désignation Qté. / Poste
1	100	Antriebsgehäuse	drive casing	carter d'entraînement
2	101	Schmiernippel	lubrication nipple	raccord fileté de graissage
1	102	Antriebswelle	drive shaft	arbre d'entraînement
1	103	Passfeder	shaft key	clavette
2	104	Rillenkugellager	groove ball bearing	roulement rainuré à billes
1	105	Distanzrohr	spacer	douille d'écartement
2	108	Sicherungsring	circlip	circlip
2	109	Sicherungsring	circlip	circlip
2	110	Stützscheibe	supporting ring	rondelle pour bague frein
1	111	Passscheibensatz	set of fitting discs	jeu de rondelle d'adjustage
1	112	Passscheibensatz	set of fitting discs	jeu de rondelle d'adjustage
2	113	Nilosring	Nilos ring	joint Nilos
2	120	Lagerdeckel	bearing cover	couvercle de roulement
2	121	V-Ring	V-ring	joint du type V
2	122	O-Ring	O-ring	O-ring
2	202	Halbrundkerbnägel	round head grooved pins	rivet
1	203	Typenschild	type plate	plaque signalitique
1	300	Stopfbuchsgehäuse	gland housing	boîtier de presse étoupe
6	301	Packungsring	packing ring	bague d'étoupage
1	302	Stopfbuchsbrille	packing gland	fouloir
2	303	Hammerschraube	gland bolt	vis à tête rectangulaire
2	304	6kt-Mutter	hexagon nut	écrou
1	307	Steckwelle	plug-in shaft	arbre à broche
1	309	Steckwellenbolzen	plug-in shaft pin	cheville pour arbre à broche
1	310	Spritzring	splash ring	bague de projection
1	400	Kuppelstange	coupling rod	barre d'accouplement
2	401	Gelenkhülse	retaining sleeve	douille d'articulation
2	402	Kuppelstangenbolzen	coupling rod pin	axe d'articulation
4	403	Führungsbuchse	guide bushing	douille de guidage
1	405	Manschette	universal joint sleeve	manchette
2	406	Halteband	holding band	collier de serrage
1	500	Sauggehäuse	suction casing	carter d'aspiration
1	501	Sauggehäusedichtung	casing gasket	étanchéité du carter d'aspiration
1	531	6kt-Doppelnippel	hexagon double nipple	manchon hexagonal fileté
1	532	Gewindeflansch	threaded flange	bride fileté
1	600	Rotor	rotor	rotor
1	601	Stator	stator	stator
4	602	Spannschraube	tie bolt	tirant
8	604	6kt-Mutter	hexagon nut	écrou
8	606	Scheibe	washer	rondelle
1	700	Druckstutzen	pressure branch	bride de refoulement
1	704	Druckflansch	pressure flange	bride de pression
1	710	Gewindeflansch	threaded flange	bride fileté
1	711	6kt-Doppelnippel	hexagon double nipple	manchon hexagonal fileté

		DE	EN	FR
		<b>Baureihe NS</b>	<b>range NS</b>	<b>série NS</b>
		<b>Schnittzeichnung Nr.</b> <b>061-005_1</b>	<b>sectional drawing No.</b> <b>061-005_</b>	<b>plan no.</b> <b>061-005_</b>
<b>Stck.</b>	<b>Pos.</b>	<b>Benennung</b> <b>Stck. / Pos.</b>	<b>denomination</b> <b>Qty. / Item</b>	<b>désignation</b> <b>Qté. / Poste</b>
	098	seepex Gelenkfett Typ und Füllmenge: Betriebs- und Wartungsanleitung entnehmen	seepex joint grease type and filling quantity: see Operating and Maintenance Instruction	seepex graisse d' articulations sommaire pour type et quantité: voir Instructions de service et d'entretien
		Verschleißteile und Dichtungen: Betriebs- und Wartungsanleitung entnehmen	Wear parts and sealings: see Operating and Maintenance Instruction	pièces d'usure et étanchéités: voir Instructions de service et d'entretien
		Werkzeuge: Betriebs- und Wartungsanleitung entnehmen	Tools: see Operating and Maintenance Instruction	Outils: voir Instructions de service et d'entretien
		versetzt gezeichnet	drawn displaced	plan séparé